

PORTE-OUTILS DE RASAGE REAFFUTABLES ET INTERCHANGEABLES POUR TOURS AUTOMATIQUES MULTIBROCHES

(Brevet U.S. N° 5,848,562)

DOTES DE LA SEULE PLAQUETTE D'OUTIL DE RASAGE INTERCHANGEABLE QUE L'ON PEUT REAFFUTER SANS QU'IL Y AIT MODIFICATION DU REGLAGE INITIAL :

- DE SA HAUTEUR CENTRALE
- DU DIAMETRE DES PIÈCES
- DE LA LONGUEUR DES PIÈCES

- CHARIOT DU ROULEAU RÉGLABLE INDÉPENDAMMENT POUR LE CONTRÔLE DE LA TAILLE

- LA FORME EXCLUSIVE DU PORTE-OUTIL PERMET DE SERRER LA PLAQUETTE VERS L'AVANT, CONTRE LA FACE DU PORTE-OUTIL

- PERMET DE CONSERVER LE DIAMÈTRE ET LA LONGUEUR DES PIÈCES, MÊME APRÈS LE RÉAFFÛTAGE

- LES PLAQUETTES SONT TOUJOURS SITUÉES SUR LA LIGNE CENTRALE DU ROULEAU

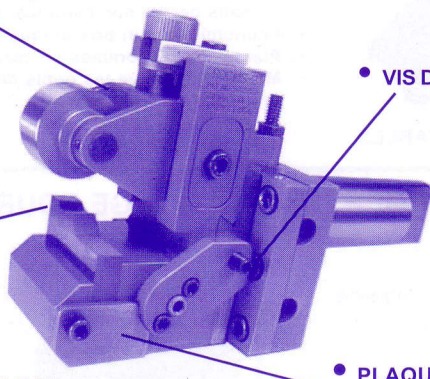

- VIS DE REGLAGE LATÉRAL DE TÊTE DE RASAGE

- PLAQUE LATÉRALE PIVOTANTE FACILITANT LE REMPLACEMENT DES PLAQUETTES

- TENSION DU RESSORT RÉGLABLE POUR LA LISSEUSE

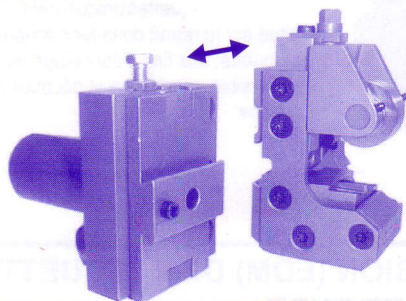

- TÊTE DE RASAGE RÉGLABLE POUR LE CONTRÔLE DU DIAMÈTRE OUTRE DE LA MACHINE.

- TÊTE DE RASAGE FACILEMENT DEMONTABLE DU TIGE.

- CONFIGURATIONS NON AFFECTÉES PARCE QUE TIGE RESTANTS MAINTENU DEPANS MACHINE.

PORTE-OUTILS DE FORME REAFFUTABLES ET INTERCHANGEABLES

(Brevet U.S. N° 5,345,846)

Munis de la seule plaquette d'outil de forme interchangeable que l'on peut réaffûter SANS qu'il y ait modification du réglage initial :

- De sa hauteur centrale
- Du diamètre des pièces
- De la longueur des pièces

PORTE-OUTILS DE FORME EN QUEUE D'ARONDE

Remplacent les outils de forme en acier rapide massif

Remplacent les outils de forme en carbure brasé

Remplacent les outils de forme du type plaquette en carbure jetable

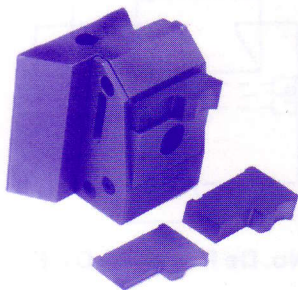

N° DE REF.	TAILLE QUEUE D'ARONDE		A	B	C	D	H
PORTE-PLAQUETTES EN QUEUE D'ARONDE POUR MACHINES WICKMAN							
RQCWK-951	24.16	(.951")	8.3	24.16	4.75	31.75	41.0
RQCWK-1433	36.40	(1.433")	9.8	36.40	4.75	LARGEUR x	41.0
RQCWK-1845	46.86	(1.845")	13.9	46.86	4.75	9.5	47.5
RQCWK-1897	48.18	(1.897")	13.9	48.18	4.75	EPAISSEUR	47.5
RQCWK-951W	24.16	(.951")	8.3	24.16	11.15	44.45	41.0
RQCWK-1433W	36.40	(1.433")	9.8	36.40	11.15	LARGEUR x	41.0
RQCWK-1845W	46.86	(1.845")	13.9	46.86	11.15	9.5	47.5
RQCWK-1897W	48.18	(1.897")	13.9	48.18	11.15	EPAISSEUR	47.5

